



www.matri.eu

Inrijgen van de onderste grijper, groen gemarkeerd inrijpad

De onderste grijper altijd als eerste inrijgen. De draad doorvoeren vanaf stap 1 tot en met 12.

Bij stap vijf even met beide handen de draad goed tussen de spanningsschijven leggen.

Bij stap 10 het handwiel naar u toe draaien en de draad doorvoeren zoals op de tekening stap 10 en 11.

Daarna het handwiel weer draaien zodat de grijper weer naar rechts komt en de draad doorrijgen bij stap 12.

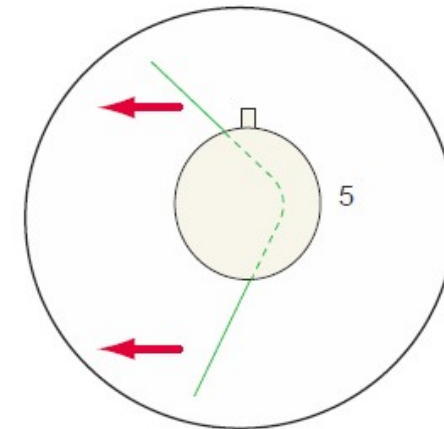
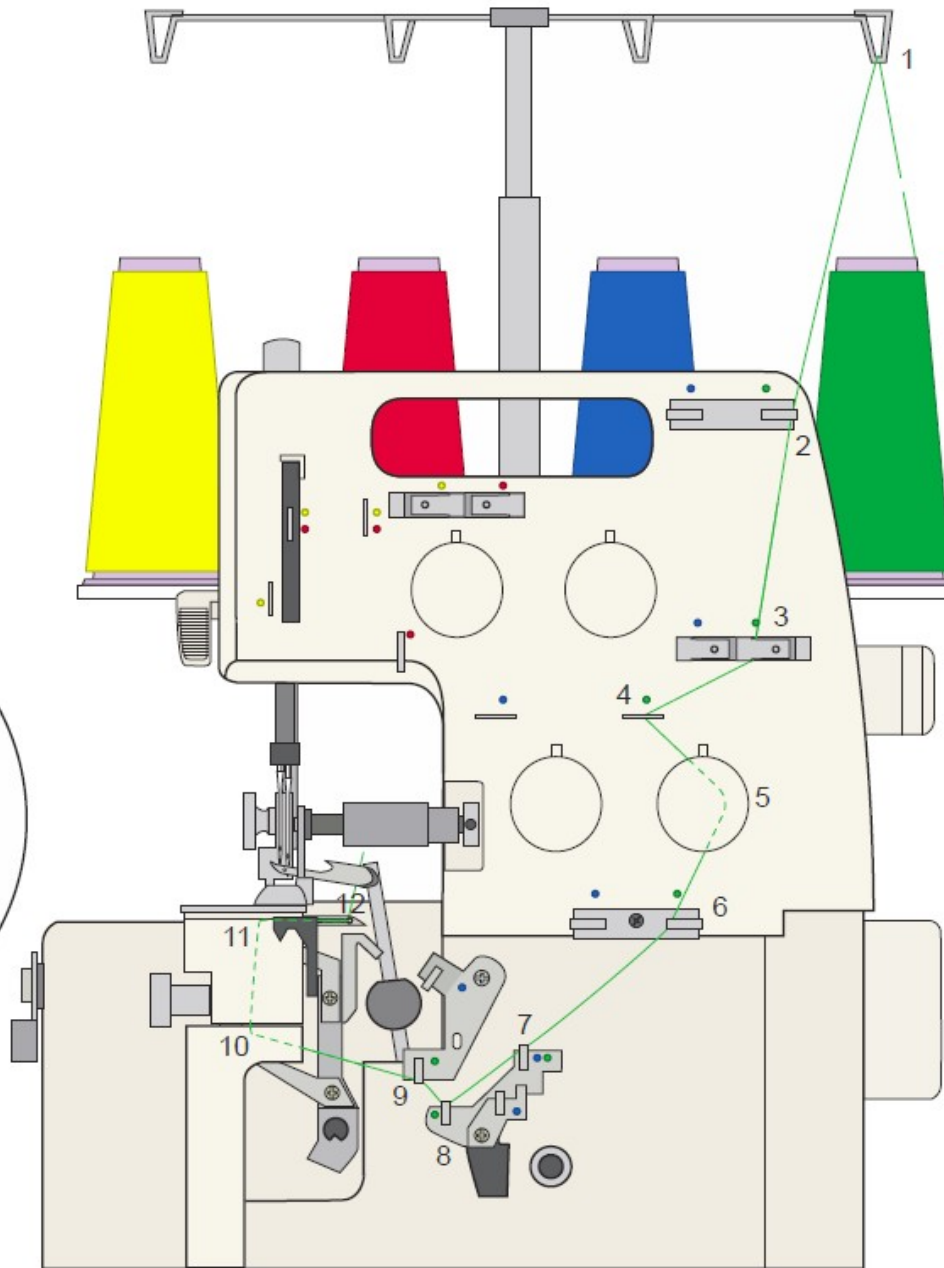
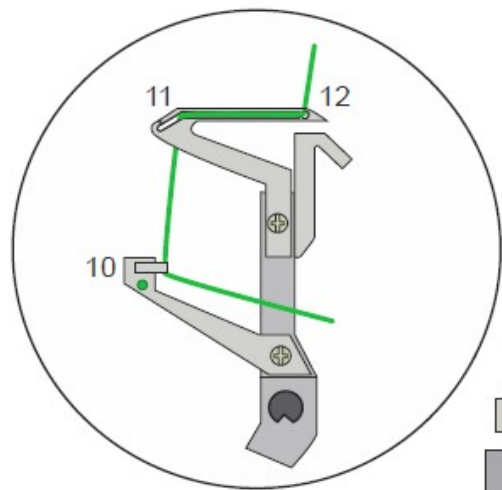



www.matri.eu

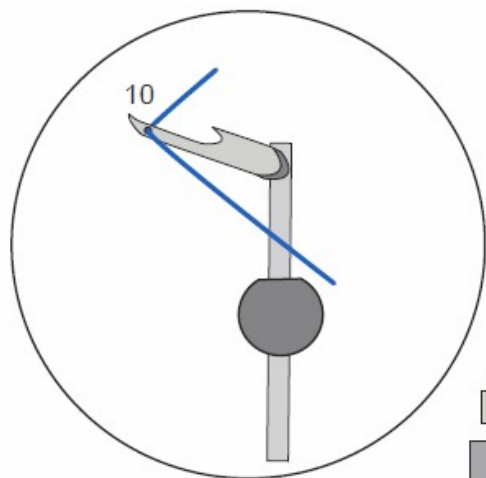
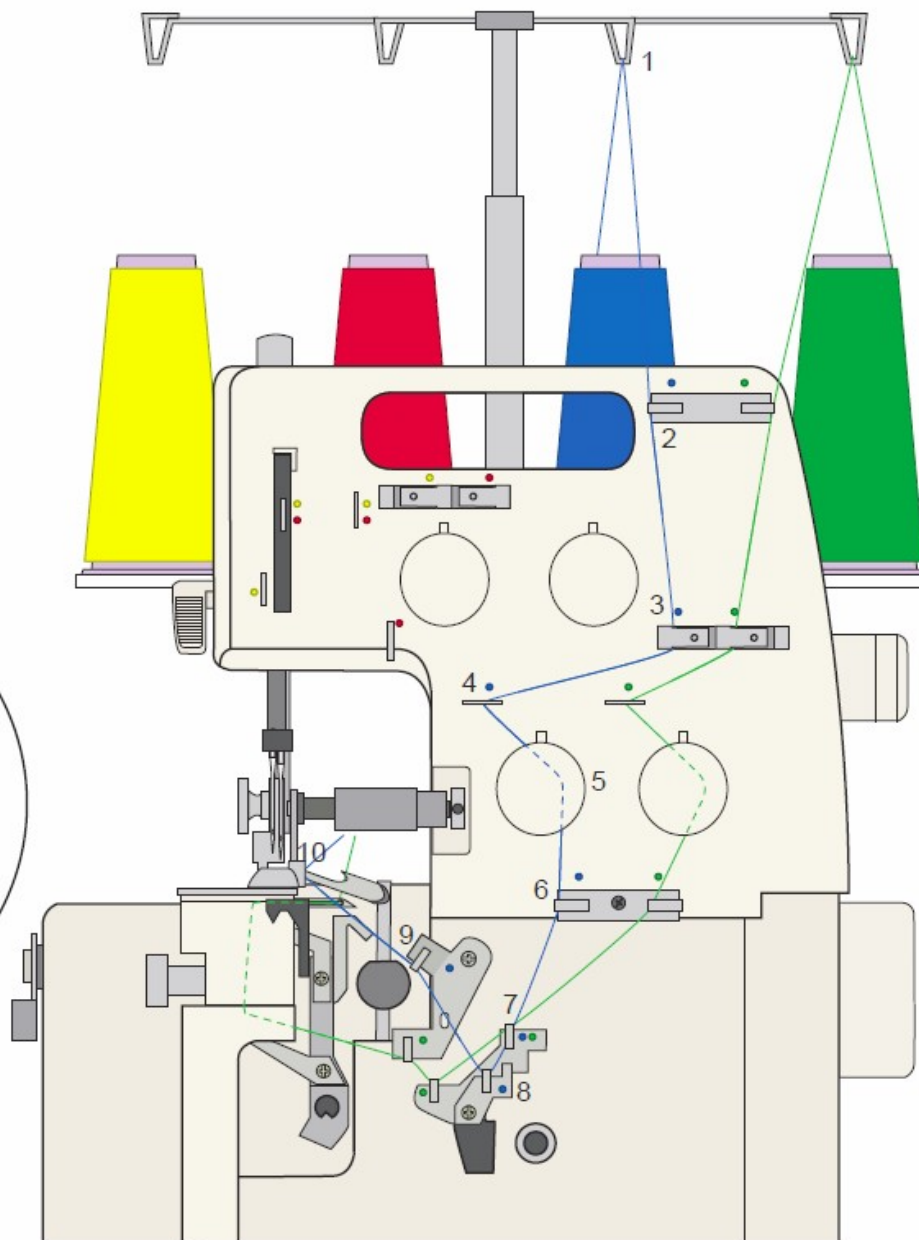

Inrijgen van de bovenste grijper, blauw gemarkeerd inrijgpad

De bovenste grijper in de hoogste positie brengen door te draaien aan het handwiel.

Draad doorvoeren vanaf stap 1 tot en met 10.

Bij stap 5 even met beide handen de draad goed tussen de spanningsschijven leggen.

Bij stap 10 het handwiel zo draaien dat het gat van de bovenste grijper goed zichtbaar is en inrijgen mbv een pincet. 10 cm draad uitlaten steken en afknippen.

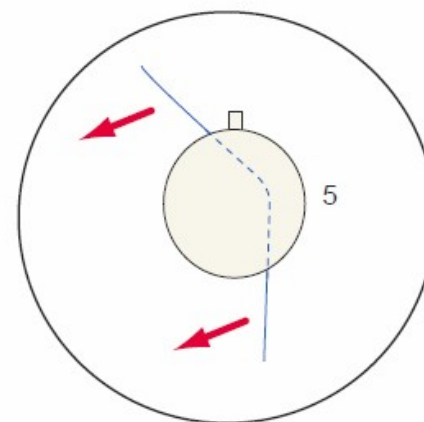

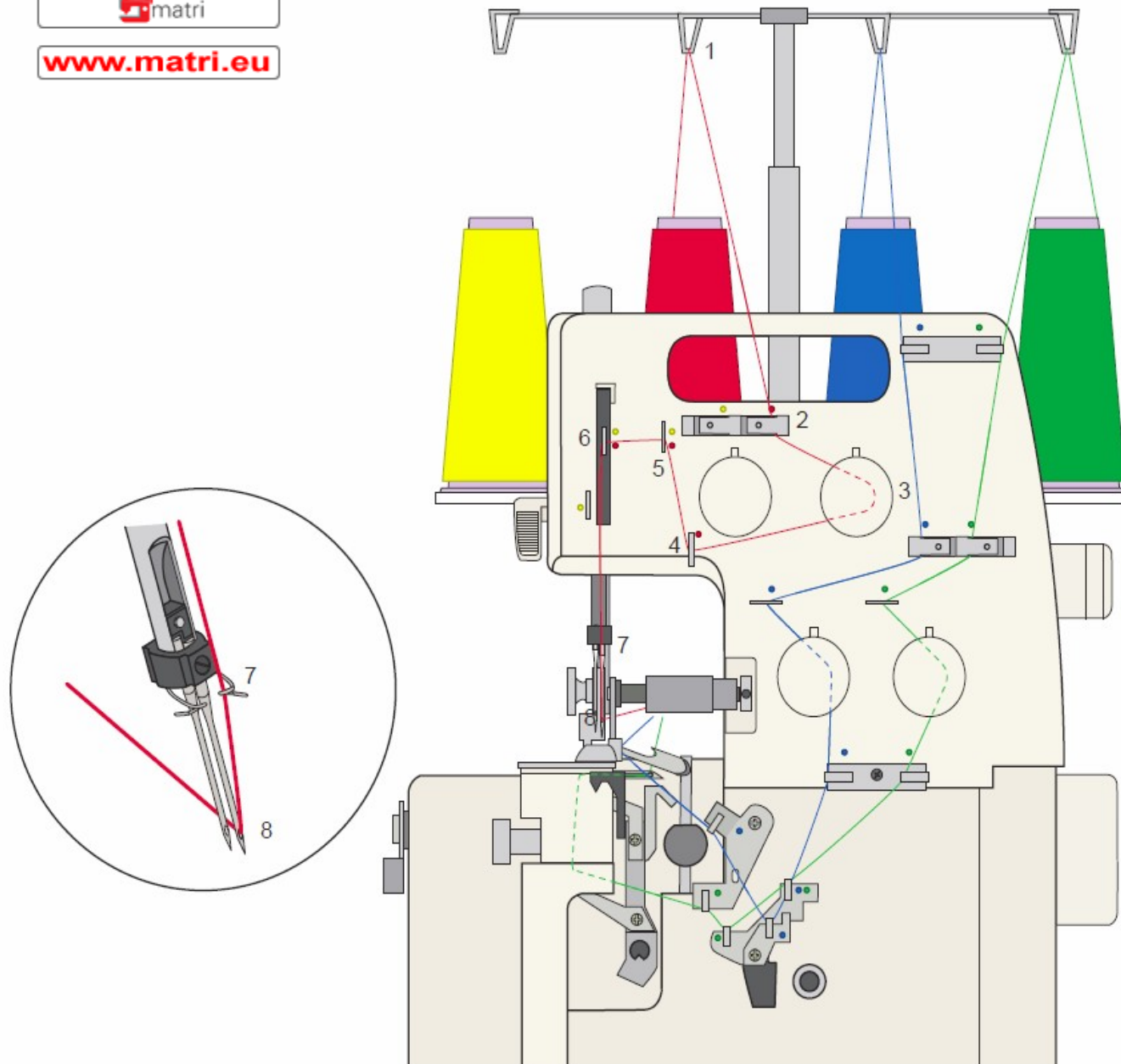

Inrijgen van de rechter naald, rood gemarkeerd inrijgpad.

De draad doorvoeren vanaf stap 1 tot en met 8.

Bij stap 3 even met beide handen de draad goed tussen de spanningsknoppen leggen.

Bij stap 8, de naalden op het hoogste punt brengen door te draaien aan het handwiel. Rechternaald inrijgen.

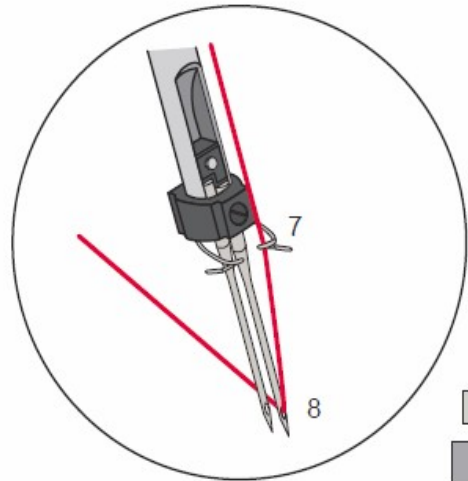
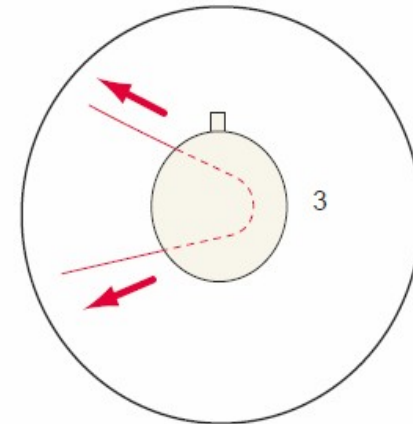

matri

www.matri.eu

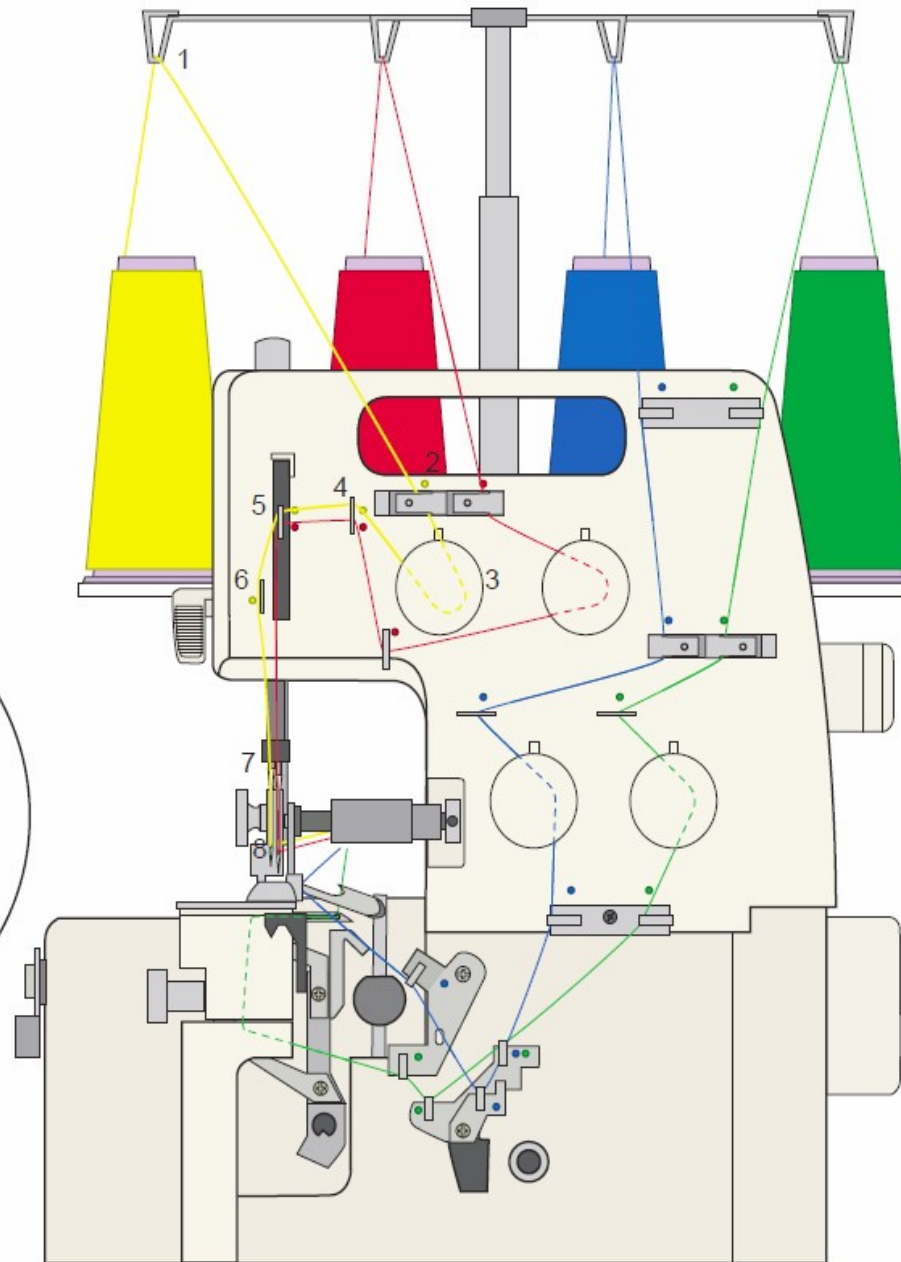
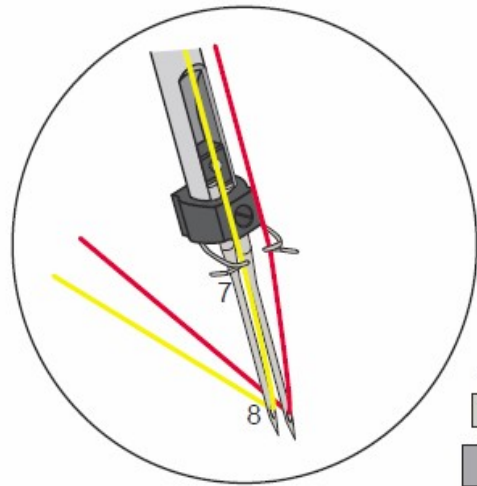

Inrijgen van de linker naald, geel
gemarkeerd inrijgpad

Draad doorvoeren vanaf stap 1 tot en
met stap 8.

Bij stap 3, met beide handen de draad
goed tussen de spanningsknoppen
leggen.

Bij stap 8, de naalden in de hoogste
positie brengen door draaien aan het
handwiel.

Linker naald inrijgen.

